

۱	کلیماتور و کانتینر چشمه های رادیواکتیو	
۲	نام محصول کلیماتور C105, C104, C103, C102, C101	
۳	کاربرد C101 کلیماتور چشمه های نقطه ایی جهت ارتفاع سنج، چگالی سنج، ضخامت سنج، لول سوییچ C102 کلیماتور چشمه های میله ای کوتاه جهت ارتفاع سنجی قالب مذاب آهن C103 کلیماتور چشمه های میله ای بلند جهت ارتفاع سنجی مخازن C104 کلیماتور چشمه های خاص C105 کانتینر حمل و نقل	
مشخصات فنی C101		
۱	جنس حفاظ	سرب
۲	جنس بدنه	استیل-۳۱۶
۳	ابعاد روزنه بیم	5° , 20° , 40°
۴	محفظه قرارگیری چشمه	(D*H) = 8*10 mm
۵	شاتر	مکانیکی - دستی سه وضعیت
۶	امنیت	قفل
۷	وزن	۳۵ کیلوگرم
۸	ابعاد	(D*H) = 18*18 cm
۹	دما	-30c,+100c
۱۰	تست نشتی	دزیمتری با قرار دادن سورس مشابه
۱۱	نوع ریخته گری	ریخته گری پیوسته با دمای بالای جداره
۱۲	استاندارد مورد استفاده	استاندارد ملی امور حفاظت در برابر اشعه کشور INRA RP 6 CP 06
۱۳	آهنگ دز استاندارد	مطابق با بند ۵-۳-۱-۴ مندرج در صفحه ۱۳ استاندارد با شناسه INRA RP 6 CP 06 با عنوان " قواعد کار با پرتو در کاربرد سنجشگرهای پرتویی " بازنگری ۰۰ تدوین شده در دفتر امور حفاظت در برابر اشعه سازمان انرژی اتمی ایران، پیشینه آهنگ دز در فواصل مختلف در حالت بسته بودن شاتر باید به صورت زیر باشد:

Control area

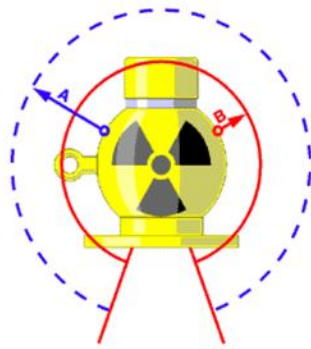

Source container	
Distance A:	1 m
Local dose rate (Distance A):	10 uSv/h
Distance B:	5 cm
Control area (Distance B):	500 uSv/h

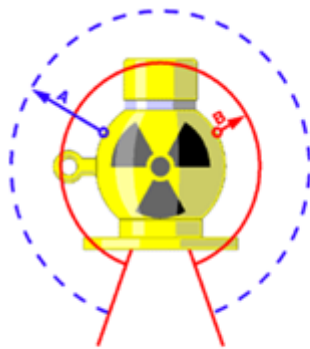

نمای ZY

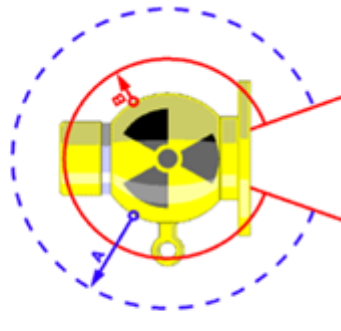

نمای XZ

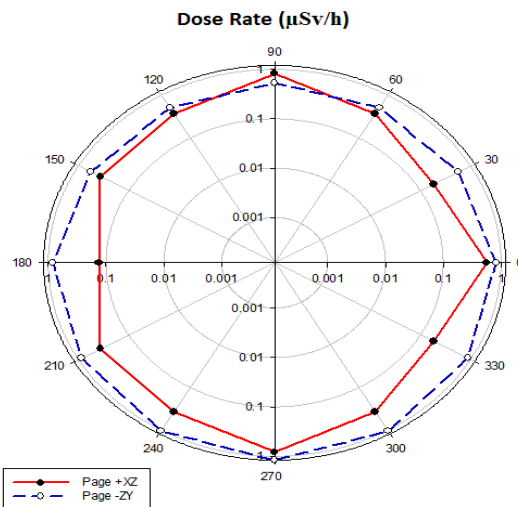

منحنی آهنگ دز برای شاتر بسته کبالت 1 mCi

منحنی
آهنگ دز
در C101
فاصله یک
متری

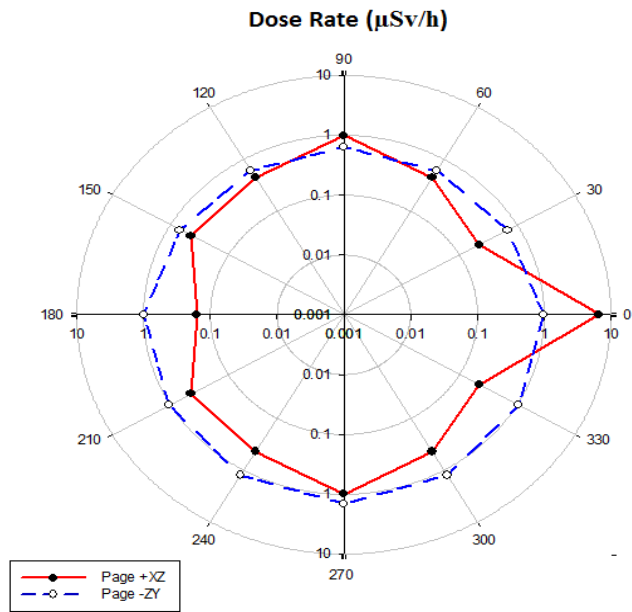

منحنی آهنگ دز برای شاتر باز کبالت 1 mCi

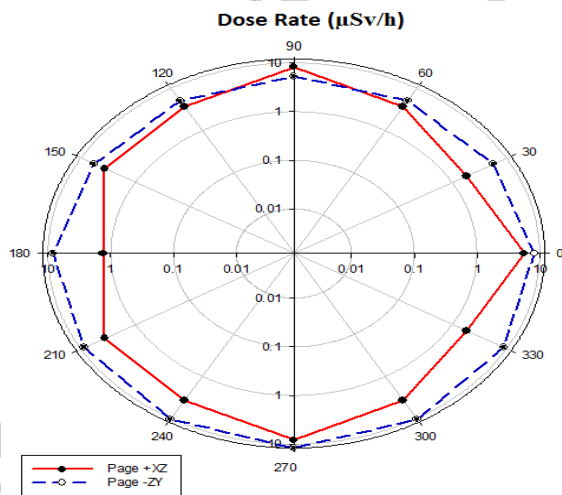

منحنی آهنگ دز برای شاتر بسته کبالت 10 mCi

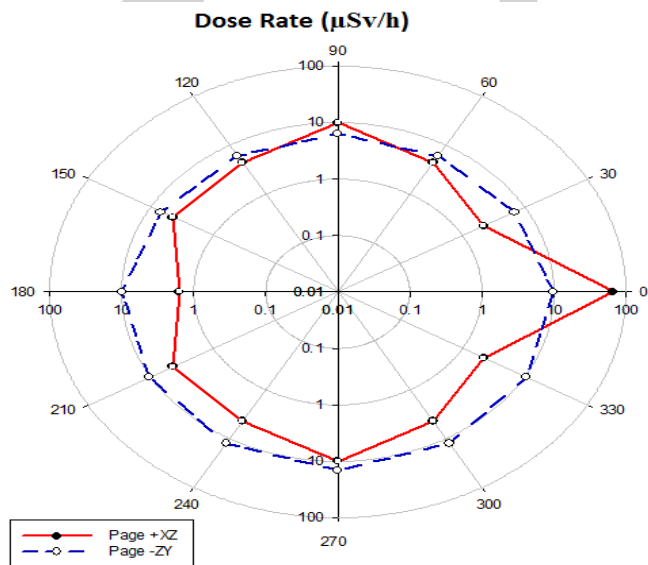

منحنی آهنگ دز برای شاتر باز کبالت 10 mCi

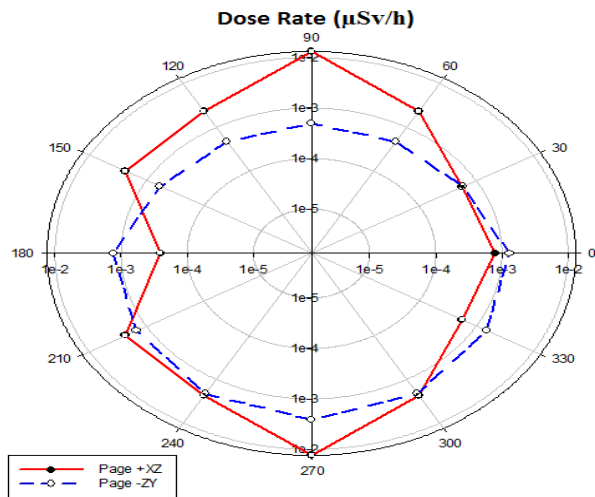

منحنی آهنگ دز برای شاتر بسته سزیم 1 mCi

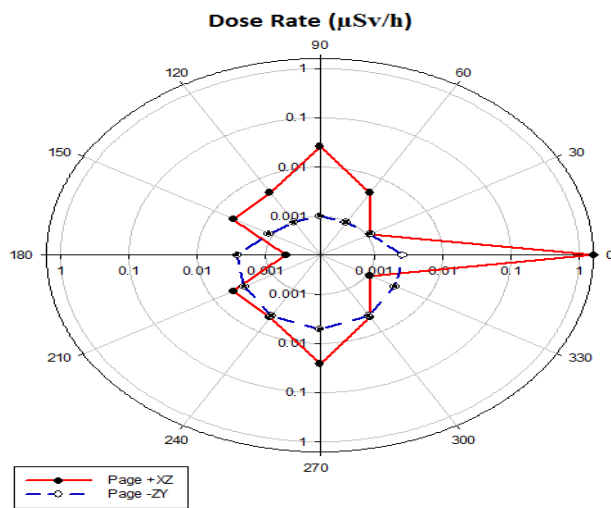

منحنی آهنگ دز برای شاتر باز سزیم 1 mCi

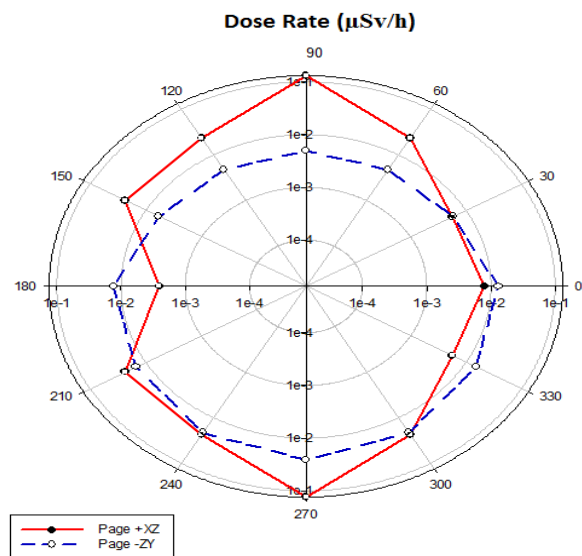

منحنی آهنگ دز برای شاتر بسته سزیم 10 mCi

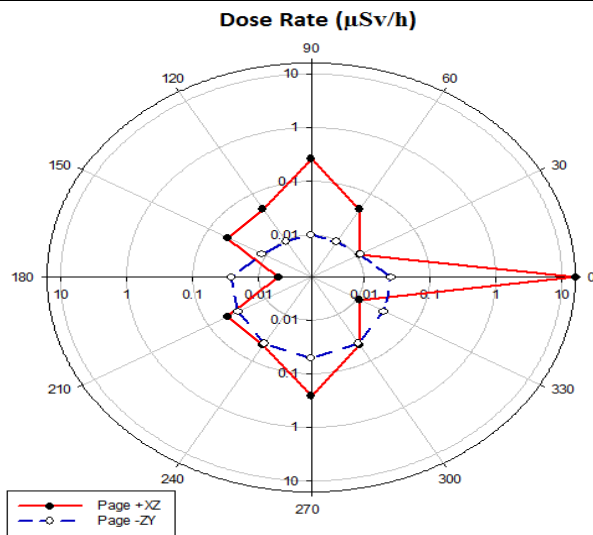

منحنی آهنگ دز برای شاتر باز سزیم 10 mCi

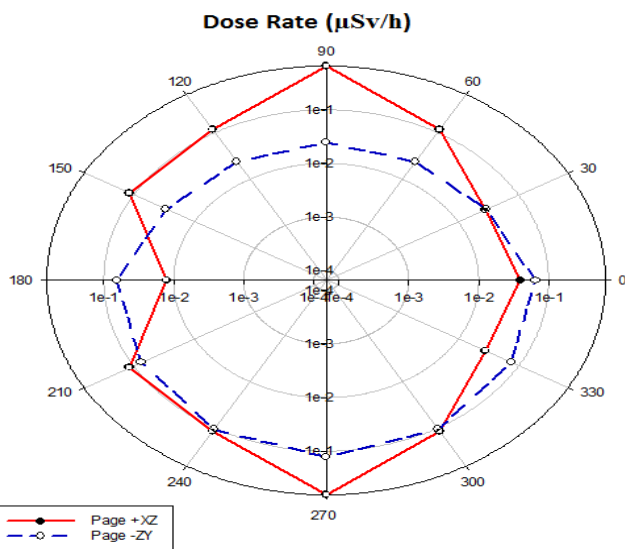

منحنی آهنگ دز برای شاتر بسته سزیم 50 mCi

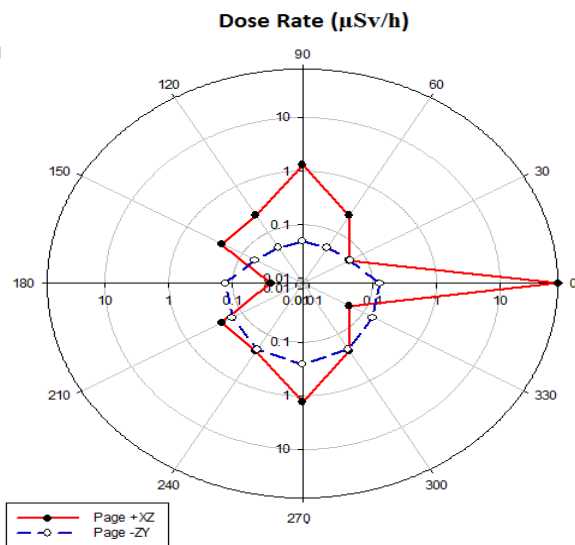

منحنی آهنگ دز برای شاتر باز سزیم 50 mCi

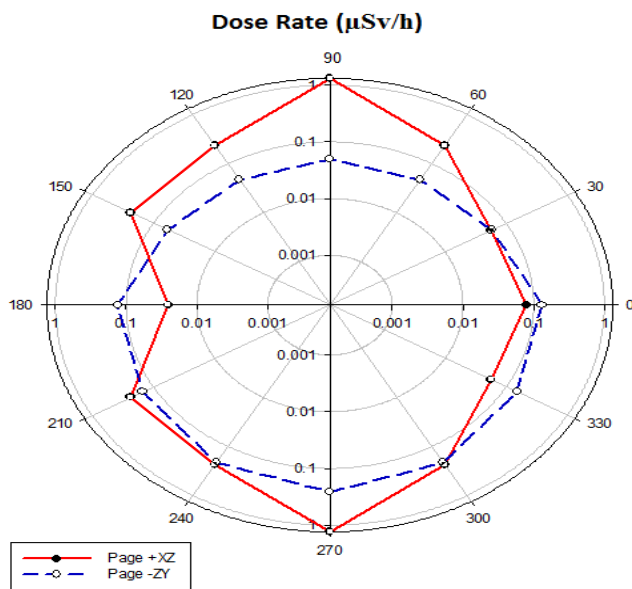

منحنی آهنگ دز برای شاتر بسته سزیم 100 mCi

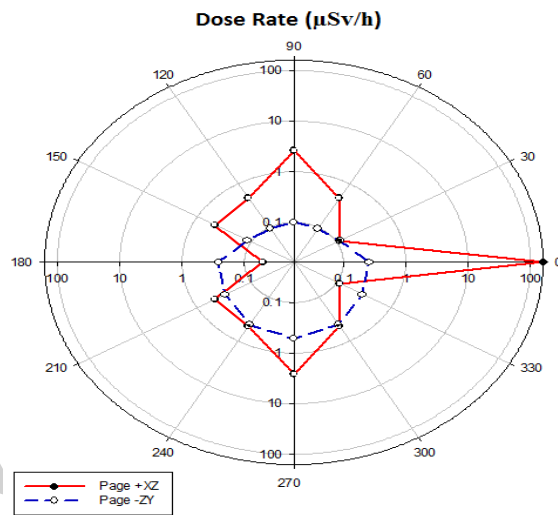

منحنی آهنگ دز برای شاتر باز سزیم 100 mCi

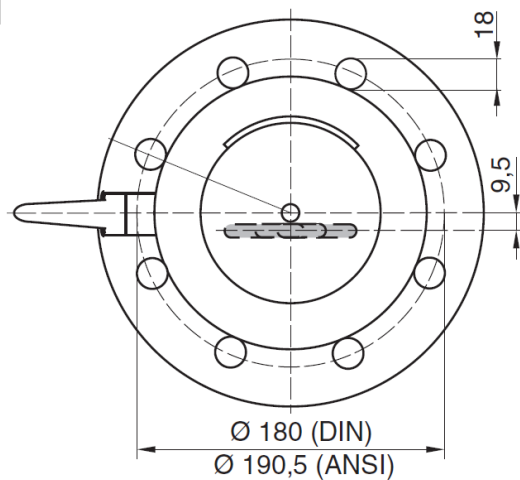

نقشه
مکانیکی
نما از کف
(فلنج
اتصال)

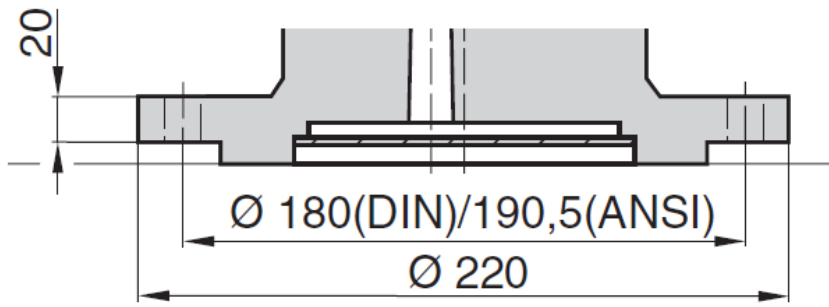

مکانیسم مکانیکی دستی پیچ-مهره در حالت شاتر باز

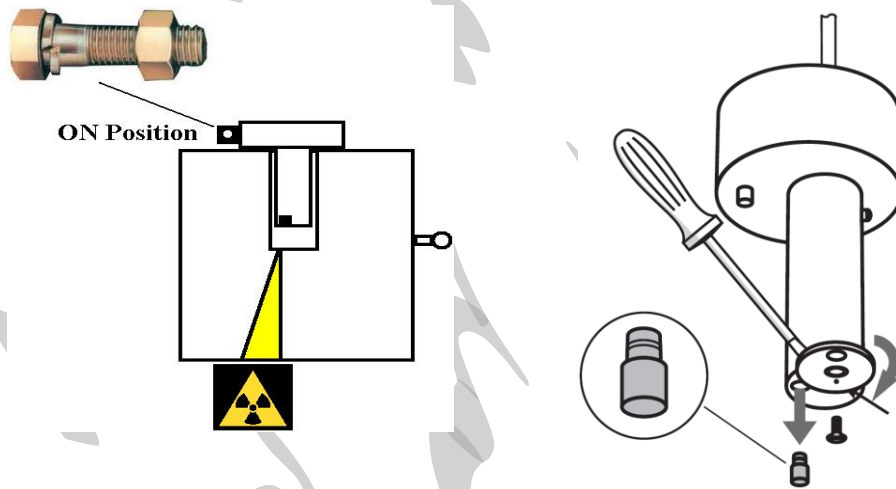

سیستم
ضد لرزش

۱۶



نمونه ها

۱۷